

## Karta techniczna

# Mayore<sup>®</sup>

### Zastosowanie:

Płyta brukowa przeznaczona do zabudowy nawierzchni pod ruch pieszy, kołowy lekki do 3,5 t oraz incydentalny ruch kołowy ciężki powyżej 3,5 t.

**Powierzchnia:** Gładka

**Technologia:** Błyszcząca (luce nero), Naturalny beton (platino), Colorflow (silva)

### Właściwości:

- Grubość: 10 cm
- Faza: mikrofaza
- Hydrofobizacja: tak
- Ilość na palecie: 4,86 m<sup>2</sup>
- Waga palety: 1,1 t
- Ilość warstw na palecie: 6
- Ilość kamieni/warstwa: 0,81 m<sup>2</sup>
- Kombiforma: nie
- Semmelrock Protect: tak
- Eco Paving: nie
- Kryteria CE: tak
- PaveLock System: tak
- Zgodność z normami: EN 1339:2003; EN 1339:2003/AC:2006

Parametry produktu	
Tolerancje wymiarowe długość [mm]	±3
Tolerancje wymiarowe szerokość [mm]	±3
Tolerancje wymiarowe grubość [mm]	±3
Wytrzymałość na zginanie [MPa]	2T (4.0 MPa)
Wytrzymałość na rozciąganie przy rozłupywaniu [MPa]	-
Nasiąkliwość [%]	klasa 2B
Odporność na zamrażanie /rozmrzanie z udziałem soli	klasa 3D
Odporność na ścieranie	klasa 4I
Odporność na poślizg / poślizgnięcie	zadowalająca

### Kolory:

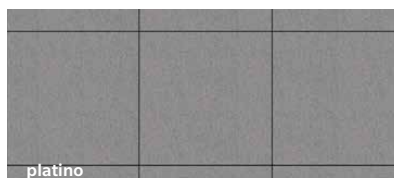

### Liczba kamieni na warstwie gr. 10 cm

	Wymiary [cm]	szt./warstwa	szt./paleta
Kamień A	90 x 90 cm	1	6

## Układ na warstwie

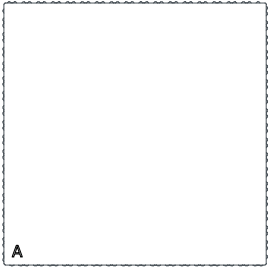

## Rzut z góry

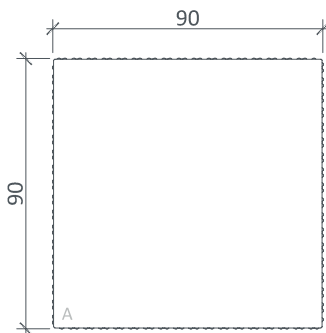

## Detal krawędzi

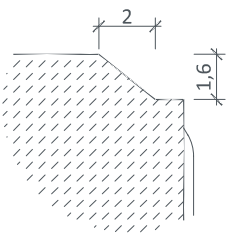

## Zalecenia:

1. Przed rozpoczęciem prac należy zapoznać się z Poradnikiem Brukarskim oraz Warunkami Gwarancji dostępnymi na stronie Producenta.
2. Dobór i właściwe wykonanie podbudowy zgodnie z przeznaczeniem produktu.
3. Zasada układania materiału z min. trzech palet.
4. Niedocinanie materiału na ułożonej powierzchni, zabezpieczenie folią podczas prac remontowo-budowlanych.
5. Piętrowanie wzwyż maksymalnie 2 palet.
6. Zabezpieczenie zagęszczarki podczas pracy płytą z tworzywa sztucznego.
7. Wypełnienia szczelin piaskiem płukanym bez frakcji pylastych i ilastych.
8. W celu wyliczenia zapotrzebowania produktu należy dodać do rzeczywistej powierzchni od 5 do 10% na ewentualne docinki i odpad.

## Formaty:

gr. 10 cm

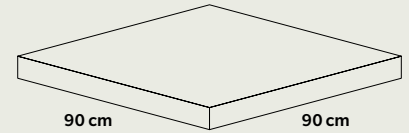

## Wzór ułożenia:

